

Das Original seit 1968

CABRILLANT



Pioneering experience.

Cabrillant AG in Chur employs around 25 people. CABRILLANT has been manufactured in Chur for over 40 years and is marketed all over the world by Cabrillant AG. As an exclusive supplier of glass partition walls, CABRILLANT offers a lifetime spare parts guarantee on all of

the items it produces. Thanks to the high level of vertical integration within our business, as well as our many years of experience we are able to take individual customer wishes into consideration at all times. The company has been certified according to ISO 9001 since 1998. Mechanical components and fittings are manufactured on up-to-date CNC machines. Our

experienced, committed team is on hand to support construction clients and architects with its in-depth knowledge.

CABRILLANT – lifelong delight in glass system solutions.

2

Die Erfahrung des Pioniers.

Die Cabrillant AG in Chur beschäftigt rund 25 Mitarbeiter. CABRILLANT wird seit über 40 Jahren in Chur hergestellt und durch die Cabrillant AG weltweit vertrieben. CABRILLANT gewährt als einziger Lieferant von Glas-trennwänden eine lebenslange Ersatzteilgarantie auf alle ausgeführten Objekte. Durch die hohe Fertigungstiefe im eigenen Betrieb und die langjährige Erfahrung ist die Berücksichtigung individueller Kundenwünsche jederzeit möglich. Das Unternehmen ist seit 1998 nach ISO 9001 zertifiziert. Die mechanischen Komponenten und Beschläge

werden auf modernen CNC-Maschinen gefertigt. Ein erfahrenes und engagiertes Team steht den Bauherren und Architekten mit fundiertem Wissen zur Seite.

3



CABRILLANT – Lebenslange Freude an Systemlösungen in Glas.



Das Original seit 1968

CABRILLANT is the leading manufacturer of partition wall systems made of toughened safety glass.

The high-quality, aesthetically-pleasing CABRILLANT partition wall system was first devised

in Chur in 1968 and since then has been the subject of ongoing development. Today over 10,000 properties worldwide - predominantly schools, swimming pools and thermal baths, and hotels, as well as administration buildings - are equipped with CABRILLANT.

The original since 1968

CABRILLANT ist der führende Hersteller von Trennwandsystemen aus gehärtetem Sicherheitsglas.

Das qualitativ und ästhetisch hochwertige Trennwandssystem CABRILLANT wurde 1968 in Chur erfunden und seither ständig weiter entwickelt. Heute sind weltweit über 10 000 Objekte - vorwiegend Schulen, Sport- und Thermalbäder, Hotels, sowie Verwaltungsgebäude - mit CABRILLANT ausgestattet.

CABRILLANT is the first choice in wet areas and in buildings where there is a need for very high standards of hygiene.

Glass is easy to clean. Enamelled and toughened safety glass meets the most stringent mechanical and hygienic demands. The enamel layer fused with the glass on one side is scratchproof. Any defacement with marker pens or spray paints can be easily removed, leaving no residue. The non-porous surface is impervious to dirt and bacteria and has no joints or corners where dirt can build up.

Safety glass

The toughened safety glass used (ESG as per EN 12150-2) is strong and long-lasting, yet the wall thicknesses can be as little as 10 mm. Glass sections can also be manufactured from laminated safety glass (VSG). We offer a selection of 10 standard colours, but others are available on request.

Standard colours Standardfarben

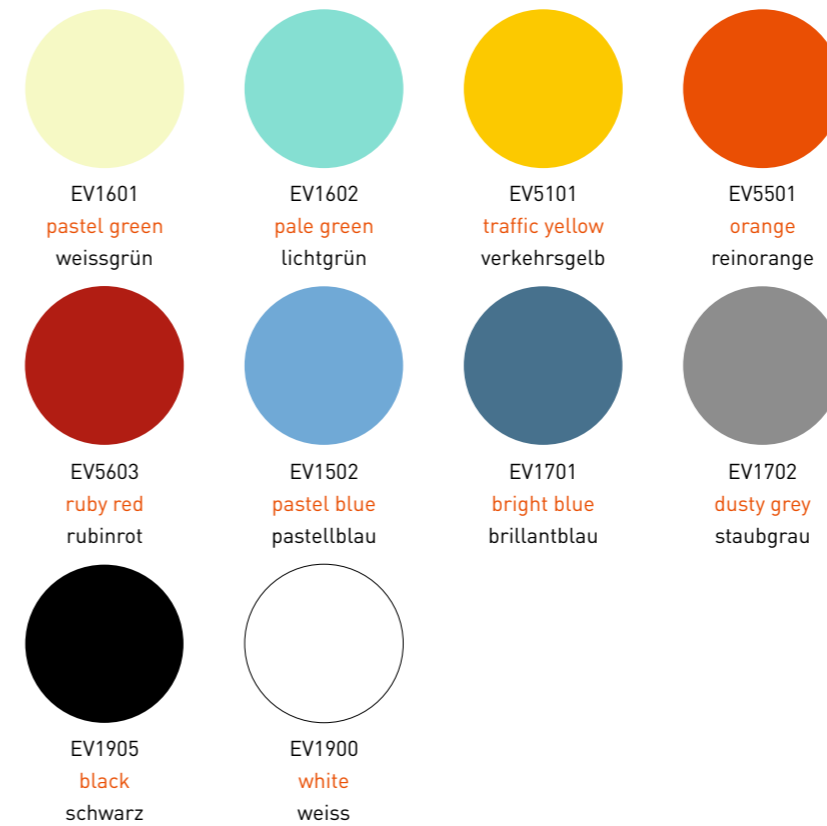

Glass qualities Glasqualitäten



Float ESG & VSG*
Float ESG & VSG*

Lustral SR200 ESG
Lustral SR200 ESG

Satinovo mate ESG*
Satinovo mate ESG*

* also available in pure white
* auch in extraweiss erhältlich

In Nassbereichen und hygienisch anspruchsvollen Objekten ist CABRILLANT die erste Wahl.

Sicherheitsglas

Das verwendete Einscheibensicherheitsglas (ESG nach EN 12150-2) ist stabil und langlebig bei gleichzeitig geringen Wandstärken von 10 mm. Die Glaselemente können auch in Verbundsicherheitsglas (VSG) ausgeführt werden. Die Farben sind wählbar aus einer Palette von 10 Standardfarben aber auch jede andere Farbe ist möglich.

Glas lässt sich problemlos reinigen. Das emaillierte und thermisch gehärtete Sicherheitsglas hält höchsten mechanischen und hygienischen Anforderungen stand. Die einseitig mit dem Glas verschmolzene Emailschiicht ist kratzsicher. Mutwillig angebrachte Verschmutzungen durch Filzstifte oder Sprayfarben können einfach und restlos entfernt werden. Die porenfreie Oberfläche ist unempfindlich gegen Schmutz und Bakterien, ohne Fugen und Ecken, wo Verunreinigungen entstehen können.

CABRILLANT product overview.

Sanitary partition walls

CABRI600

CABRI700

CABRI800

The CABRILLANT partition wall system is especially suitable for WC and shower partitions in highly frequented properties, public buildings, schools, shopping centres, hotels and restaurants. Partition walls made

of glass satisfy the highest aesthetic demands of the architects and planners involved, as well as the requirements of construction clients and customers when it comes to hygiene and a long service life.

Changing cubicles

CABRI2080

Our changing cubicles are especially suitable for use in swimming pools, sports centres and spas where the level of usage

is high. Each cubicle stands on a single, central foot. Firstly, the bases for the feet are anchored on the bare concrete floor. The flooring, along with underfloor heating, insulation and tiles, can then be laid in its entirety. The visible foot tube is then fitted into the base, with a bracket on top of it, onto which the cubicle walls are fastened. It is not necessary to drill into the floor, so the layers of insulation remain intact.

Cloakroom lockers and cubicles

CABRI3000

CABRI3050

The complete system for cloakrooms in swimming pools, sports complexes and spas. These cloakroom lockers, lockers for valuables and shelves are made of toughened safety glass and are scratchproof, abrasion proof and resistant to chemicals.

The glass surfaces are impervious to dirt and bacteria, making them very easy to clean.

8

Produktübersicht CABRILLANT.

Sanitärtrennwände

CABRI600

CABRI700

CABRI800

Das Trennwandsystem CABRILLANT ist besonders geeignet für WC- und Duschtrennwände in hoch frequentierten Objekten, öffentlichen Gebäuden, Schulen, Einkaufszentren, Hotels und der Gastronomie. Die Trennwände aus Glas erfüllen die hohen ästhetischen Ansprüche der involvierten Architekten und Planer sowie auch die Anforderungen der Bauherren und Kunden an Hygiene und Langlebigkeit.

Umkleidekabinen

CABRI2080

Die Umkleidekabinen eignen sich besonders für den hoch beanspruchten Einsatz in Hallenbädern, Sport- und Wellness-Anlagen. Jede Kabine steht auf einem einzigen Zentralfuss. Zuerst werden nur die Rohfüsse auf dem rohen Betonboden verankert. Der Unterlagsboden mit Bodenheizung, Isolation und Fliesen kann nun vollständig verlegt werden. Anschliessend folgt die Montage des sichtbaren Fussrohres mit darüber liegender Sitzkonstruktion, an welche die Kabinenwände angeschlossen werden. Ein Anbohren der Bodenplatten entfällt, die Isolierschichten bleiben voll intakt.

Garderobenschränke und Fächer

CABRI3000

CABRI3050

Das komplette System für Garderoben in Bädern, Sportstätten und Wellnessanlagen. Die Garderobenschränke, Wertfächer und Ablagefächer sind aus Einscheibensicherheitsglas gefertigt und kratz-, scheuer- und chemikalienresistent. Die Glasflächen sind unempfindlich gegenüber Schmutz und Bakterien und lassen sich einfach reinigen.

Partition walls
Sanitärtrennwände
CABRI600 / CABRI700 / CABRI800

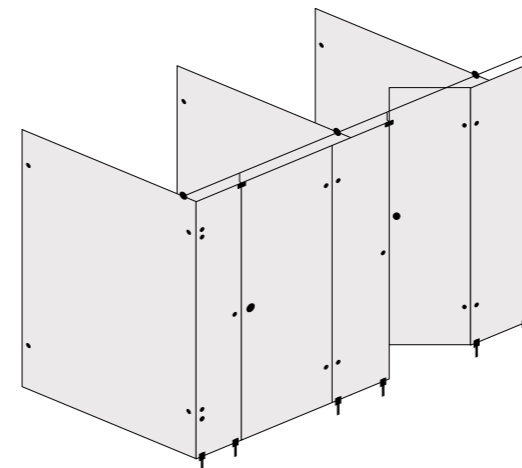

Cloakroom lockers and cubicles
Garderobenschränke und Fächer
CABRI3000

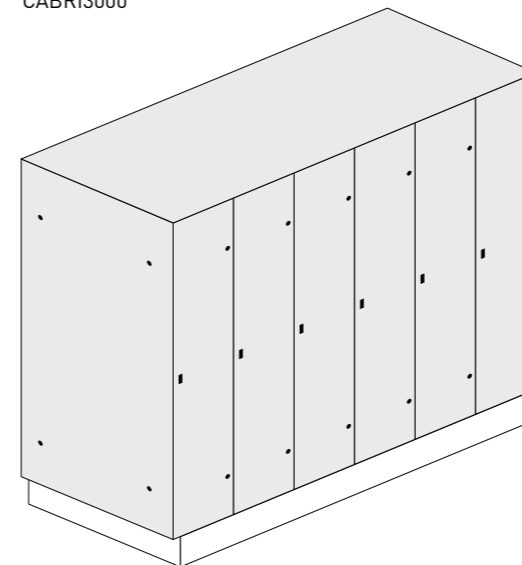

Changing cubicles
Umkleidekabinen
CABRI2080

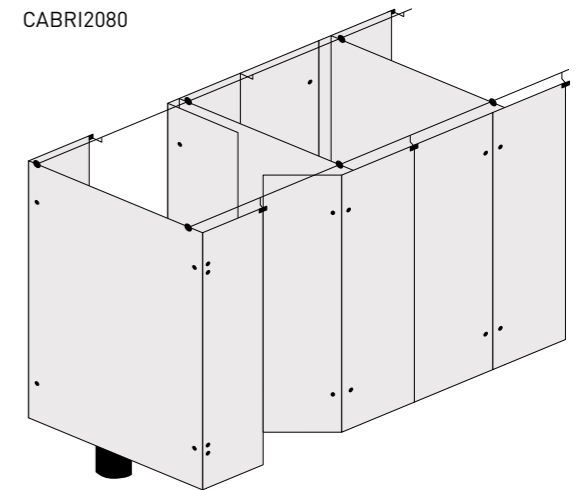

Cubicles CABRILLANT
Glasablagen und Fächer CABRI3050

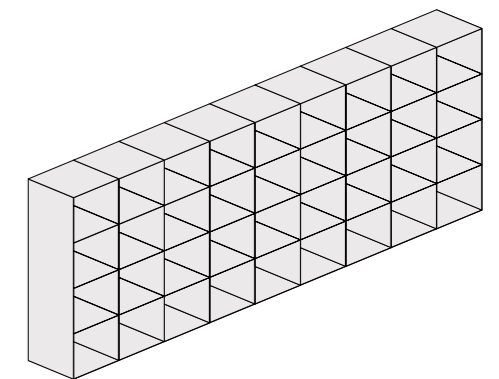

9

CABRI600

Der Klassiker.

Das Elementsystem CABRI600 bietet Lösungen für verschiedenste Bereiche, wo Raumteilungen und Abschränkungen benötigt werden. Das verwendete Einscheibensicherheitsglas ist stabil und langlebig bei gleichzeitig geringen Wandstärken von 10 mm.

Classic

The CABRI600 element system offers solutions for a wide variety of areas requiring partitions or barriers. The toughened safety glass used is strong and long-lasting, yet only has a wall thickness of 10 mm.

10



CABRI700

Der Schwebende.

Nach hinten versetzte Stützen und Stabilisatoren des Elementsystems CABRI700 erhöhen den Gestaltungsspielraum und die Bodenfreiheit. Die schwebende Konstruktion bietet einen optischen Mehrwert und kommt der Reinigung des Bodens mit Maschinen entgegen.

Hovering

Design freedom and floor space are increased as the supports and stabilisers of the CABRI700 element system are hidden at the back. This "hovering" design offers added value visually and facilitates floor cleaning with machines.



CABRI800

Der Individuelle.

Die Glaselemente aus Verbund-sicherheitsglas bestehen beim System CABRI800 aus zwei 5 mm Einscheibensicherheitsgläsern mit einer PVB-Zwischenschicht. Die emaillierte Farbschicht ist zwischen den Gläsern aufgebracht, somit ist die Oberfläche der Aussenseiten identisch.

Individual

In the case of the CABRI800 system, the laminated safety glass elements consist of two sheets of 5 mm toughened safety glass with an intermediate layer of PVB. The enamelled colour layer is applied between the sheets of glass, so the surface appears identical from both sides.



CABRI2080

Die Praktischen.

Die Wechsel-, Einzel-, Kombi- oder Spezialkabinen des Systems CABRI2080 sind ein- oder zweitürig, freistehend oder wandgeschlossen erhältlich. Die Kabinen sind komplett eingerichtet mit Spiegel, Kleiderhaken, Sitzbank und Ablagekonsole.

Practical

The changeable, single, combination or special cubicles of the CABRI2080 system are available with one or two doors, free-standing or attached to a wall. The cubicles come complete with mirror, coat hook, bench and shelf.

14



CABRI3000

Die Variablen.

Die Garderobenschränke des Systems CABRI3000 sind im Standard ein-, zwei-, drei- oder vierstöckig erhältlich. Durch Schlitzöffnungen in Boden, Zwischenboden und Deckel werden die Schränke entlüftet. Das Gefälle des Schrankbodens lässt Wasser abfließen. Die Türen können mit allen Schliesssystemen ausgerüstet werden.

Versatile

The cloakroom lockers of the CABRI3000 system are available as standard in one, two, three or four storey versions. These lockers are ventilated by means of slotted openings in the floor, intermediate floor and top. As the locker floor is sloping, any water which gathers can drain away. The doors can be fitted with any lock system.



CABRI3050

Die Offenen.

Die Ablagefächer des Systems CABRI3050 sind im Standard aus Einscheibensicherheitsglas von 8 oder 10 mm Stärke gefertigt. Die Ablagefächer können an einer Wand oder freistehend an seitlichen Rundrohr-Stützen aus Aluminium oder Chromstahl montiert werden.

Open

The storage shelves used in the CABRI3050 system are made out of 8 or 10 mm thick toughened safety glass as standard. They can be fitted to a wall or free-standing on lateral tubular supports made of aluminium or chrome steel.



Details

1 Lock with olive handle – **CABRI600/700/800**
Schloss mit Olive – **CABRI600/700/800**

2 Lock with door handle – **CABRI600/700/800**
Schloss mit Türdrücker – **CABRI600/700/800**

3 Modesty panel 628/828 – **CABRI600/CABRI800**
Schamwand 628/828 – **CABRI600/CABRI800**

4 Partition wall foot – **CABRI800**
Trennwand-Fuss – **CABRI800**

5 Partition wall foot – **CABRI600**
Trennwand-Fuss – **CABRI600**

6 Partition wall foot – **CABRI700**
Trennwand-Fuss – **CABRI700**

7 Wall connecting bracket glass/wall **CABRI600/700/800**
Wandanschlusswinkel Glas/Mauer – **CABRI600/700/800**

8 Door hinge with finger pinch guard – **CABRI600/700/800**
Türband mit Klemmschutz – **CABRI600/700/800**

9 Cross fitting with door hinge and finger pinch guard
CABRI600/700/800
Kreuzbeschlag mit Türband und Klemmschutz
CABRI600/700/800

Details

10 Upper stabiliser – **CABRI600**
Obere Stabilisierung – **CABRI600**

11 Central stabiliser with door stop
Stabilisierung zentrisch mit Türanschlag

12 Horizontal stabiliser with door stop – **CABRI700**
Stabilisierung horizontal mit Türanschlag – **CABRI700**

13 Horizontal stabiliser with rectangular partition wall stops
Stabilisierung horizontal mit eckigem Trennwandritter

14 Partition and rear walls with 3 cm radius – **CABRI3000**
Trenn- und Rückwände mit 3 cm Radius – **CABRI3000**

15 Permanent cubicle ventilation through slotted openings
CABRI3000
Permanente Schranklüftung durch Schlitzöffnungen –
CABRI3000

16 Clothes rail and mirror – **CABRI2080**
Garderobenleiste und Spiegel – **CABRI2080**

17 Shelf with door stop on the inside – **CABRI2080**
Ablagekonsole mit Türanschlag innen – **CABRI2080**

18 Door handle with central locking, bench on central foot
CABRI2080
Türöffner mit Zentralverschluss, Sitzbank auf Zentralfuss –
CABRI2080

18

19

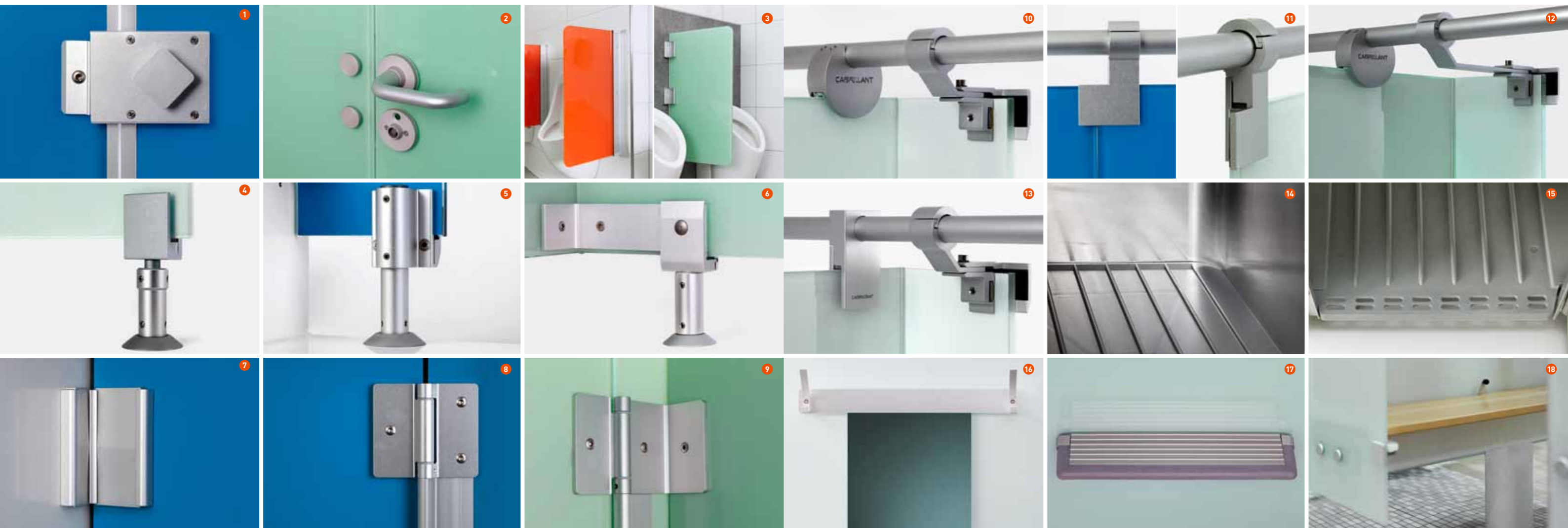

Cabrilant AG, Kalchbühlstrasse 18, CH-7007 Chur
Tel +41 81 258 32 42, Fax +41 81 258 32 43
info@cabrilant.com, www.cabrilant.com

